

-DENIOS-



Zmiany techniczne zastrzeżone

Instrukcja obsługi SpillGuard®



Wydanie 2020-08
Oryginalna instrukcja

Prawa autorskie

DENIOS AG

Dehmer Straße 58–66

32549 Bad Oeynhausen

Tel. +49 5731 753-0

Faks +49 5731 753-199

E-mail info@denios.de

Niniejsza instrukcja zawiera teksty, obrazy i rysunki, których nie wolno powielać, rozpowszechniać ani w inny sposób przekazywać, w całości lub w części, bez wyraźnej pisemnej zgody.

Niniejsza instrukcja odzwierciedla sytuację prawną w Niemczech.

WAŻNE

Dokładnie przeczytać przed uruchomieniem

Zachować w celu wykorzystania w przyszłości

© Copyright DENIOS AG

Spis treści

1 Wskazówki dotyczące instrukcji obsługi	5
1.1 Ostrzeżenia.....	5
1.2 Instrukcje dotyczące postępowania.....	7
1.3 Wyróżnienia.....	7
2 Instrukcje bezpieczeństwa.....	9
2.1 Użytkowanie zgodne z przeznaczeniem	10
2.1.1 Nieprawidłowe zastosowanie.....	11
2.2 Obowiązki użytkownika	12
2.2.1 Przed uruchomieniem	12
2.2.2 Obowiązek kontroli wanien wychwytywych	12
2.2.3 Odporność wanien wychwytywych.....	12
2.2.4 Przestrzeganie wytycznych zawartych w karcie charakterystyki	13
2.2.5 Szkolenie	13
2.2.6 Stosowanie w strefie Ex – wymagania ochrony przeciwwybuchowej.....	13
2.3 Wymagania dotyczące personelu	15
3 Transport i przechowywanie	16
3.1 Rozpakowywanie.....	16
4 Opis produktu.....	17
4.1 Widok ogólny.....	17
4.2 Arkusz wymiarowy.....	19
4.3 Dane techniczne	20
4.3.1 Objaśnienie tabliczki znamionowej.....	21
5 Instalacja.....	22
5.1 Wymagania względem miejsca zastosowania.....	22

6	Obsługa	24
6.1	Uruchamianie produktu	24
6.2	Stosowanie produktu w nowym miejscu.....	25
6.3	Wykonywanie czynności w razie alarmu	25
7	Usterka i nieprawidłowe działanie	27
7.1	Możliwe usterki	27
8	Konserwacja.....	30
9	Wyłączenie z eksploatacji.....	31
9.1	Wyłączenie.....	31
9.2	Czyszczenie	32
10	Utylizacja.....	33
11	Zgodność UE	34

1 Wskazówki dotyczące instrukcji obsługi

Przed przystąpieniem do instalacji i uruchomienia produktu należy dokładnie przeczytać niniejszą instrukcję obsługi. Zawsze przestrzegać instrukcji bezpieczeństwa i ostrzeżeń.

Niniejsza instrukcja obsługi jest przeznaczona dla wszystkich osób mających bezpośredni kontakt z produktem.

Niniejsza instrukcja obsługi stanowi integralną część produktu.

Dokumenty współowiązujące

W zależności od produktu przekazujemy poniższe dokumenty oddzielnie jako element naszej dostawy:

- skrócona instrukcja
- deklaracja zgodności UE (do pobrania)
- lista zgodności (do pobrania).

Możliwe są różnice specyficzne dla danego kraju.

1.1 Ostrzeżenia

Ostrzeżenia znajdują się na początku rozdziału lub sekcji przed instrukcjami wykonywania czynności, które stanowią zagrożenie. Ostrzeżenia te mają następującą strukturę:



NIEBEZPIECZEŃSTWO



Symbol znajdujący się obok oznacza rodzaj niebezpieczeństwa.

Symbol i hasło wskazują na zagrożenie, które powoduje poważne obrażenia ciała lub śmierć.

- Czynności.



OSTRZEŻENIE



Symbol znajdujący się obok oznacza rodzaj niebezpieczeństwa.

Symbol i hasło wskazują na zagrożenie, które może spowodować poważne obrażenia ciała lub śmierć.

- Czynności.



PRZESTROGA



Symbol znajdujący się obok oznacza rodzaj niebezpieczeństwa.

Symbol i hasło wskazują na zagrożenie, które może spowodować lekkie obrażenia.

- Czynności.

UWAGA

Hasło wskazuje na zagrożenie, które może spowodować szkody materialne.



Symbol oznacza wskazówki dotyczące zastosowania i inne przydatne informacje.

Niebezpieczeństwa są oznaczone piktogramami:

Piktogram	Znaczenie
	Ostrzeżenie ogólne

1.2 Instrukcje dotyczące postępowania

Niniejsza instrukcja obsługi zawiera różne instrukcje dotyczące postępowania.

Należy wykonać poniższą czynność

- ✓ To jest warunek.
- 1. To jest czynność.
- ⇒ To jest wynik pośredni.
- 2. To jest kolejna czynność.
- ☑ To jest wynik wykonania czynności.

1.3 Wyróżnienia

Tekst wyróżniony kursywą

Służy do podkreślania poszczególnych słów lub zwrotów

Odsyłacz [▶ 7]

Wskazuje, że na innej stronie znajduje się objaśnienie treści

UWAGA! Tekst.

Ważne informacje w tekście, instrukcjach postępowania lub tabelach

PRZESTROGA! Tekst.

OSTRZEŻENIE! Tekst.

NIEBEZPIECZEŃSTWO! Tekst.



Ważne informacje na temat ochrony przeciwwybuchowej



Wskazuje na sygnał dźwiękowy po czynności



Wskazuje na sygnał optyczny po czynności



www.denios.com/spillguard

Więcej informacji do pobrania

2 Instrukcje bezpieczeństwa

Niniejszy rozdział zawiera ważne informacje na temat bezpiecznego obchodzenia się z produktem. Informacje te mają na celu ochronę ludzi oraz zapewnienie bezpiecznej i bezbłędnej eksploatacji. Ostrzeżenia dotyczące czynności można znaleźć w odpowiednich instrukcjach postępowania.

Niniejszy produkt jest zbudowany zgodnie z najnowszym stanem techniki i uznanymi zasadami techniki.

Produkt może być niebezpieczny, jeśli jest użytkowany niewłaściwie, niezgodnie z przeznaczeniem lub obsługiwany, konserwowany lub naprawiany przez osoby niewykwalifikowane.

Mogą występować zagrożenia dla:

- zdrowia i życia ludzi
- produktu i innych wartościowych przedmiotów w otoczeniu produktu.

Należy przestrzegać wszystkich instrukcji bezpieczeństwa zawartych w niniejszej instrukcji obsługi oraz wszystkich instrukcji bezpieczeństwa zawartych w instrukcjach obsługi naszych poddostawców.

Należy przestrzegać krajowych przepisów prawa i postanowień bezpieczeństwa dotyczących substancji niebezpiecznych, przepisów bezpieczeństwa, bezpieczeństwa pracy i obowiązków użytkownika.

2.1 Użytkowanie zgodne z przeznaczeniem

SpillGuard® to niezależny od sieci system rozpoznawania wycieków do wykrywania wycieków materiałów płynnych / substancji niebezpiecznych. SpillGuard® jest przeznaczony do użytku w czystych, niezanieczyszczonych wannach wychwytowych ustawianych w pomieszczeniach.

Wanny wychwytowe powinny być wykonane z materiałów metalowych lub niemetalowych (tworzywo sztuczne). Stosowanie na zewnątrz budynku jest niedozwolone.

SpillGuard® można stosować tylko w granicach podanych na tabliczce znamionowej. SpillGuard® jest przeznaczony do strefy Ex 0, spowodowanej przez gazy i opary.

SpillGuard® można zapobiegawczo stosować tylko w połączeniu z materiałami płynnymi, które pozytywnie przeszły już testy wykonywane przez DENIOS. Listę można pobrać tutaj:

 www.denios.com/spillguard

W przypadku substancji, które nie są podane na liście, należy sprawdzić przydatność do użytku.



Lista zgodności zawiera reprezentatywny wybór płynnych substancji niebezpiecznych. Na życzenie firma DENIOS może przeprowadzić test działania i odporności dla danej substancji. Test obejmuje sprawdzenie niezawodnego wykrycia substancji i następującego po nim utrzymania sygnału alarmowego przez 24 h (test odporności).

2.1.1 Nieprawidłowe zastosowanie

DENIOS nie ponosi odpowiedzialności za szkody spowodowane użytkowaniem niezgodnym z przeznaczeniem. Gwarancja i rękojmia są wykluczone w przypadku nieprawidłowego użytkowania. Użytkownik ponosi wyłączną odpowiedzialność za wszelkie powstałe szkody.

Poniższe działania stoją w sprzeczności z użytkowaniem zgodnym z przeznaczeniem:

- wkładanie urządzenia SpillGuard® do wanien wychwytowych mediów niedostępnych do przechowywania
- stosowanie urządzenia SpillGuard® w obszarach zagrożonych wybuchem, wykraczających poza dane wskazane na tabliczce znamionowej
- stosowanie urządzenia SpillGuard® w obszarach zagrożonych wybuchem spowodowanych przez pył
- ponowne użycie urządzenia SpillGuard® po zakończeniu wykrywania wycieku materiału
- użytkowanie urządzenia SpillGuard® z niewłaściwymi materiałami:

 www.denios.com/spillguard

- nieprzestrzeganie zastosowań określonych jednoznacznie jako dozwolone
- zmienianie baterii

OSTRZEŻENIE! Otwieranie obudowy w atmosferze wybuchowej grozi wybuchem. Otwieranie obudowy może spowodować poważne obrażenia ciała lub śmierć. Zabrania się otwierania obudowy.

2.2 Obowiązki użytkownika

2.2.1 Przed uruchomieniem

Sprawdzić produkt pod kątem uszkodzeń.

2.2.2 Obowiązek kontroli wanień wychwytywych

SpillGuard® to dodatkowe urządzenie zabezpieczające, które w przypadku wycieku zwróci na niego uwagę sygnałem optycznym i dźwiękowym.

Niezależnie od zastosowania SpillGuard® użytkownik urządzeń wychwytywych jest zobowiązany do wykonywania i dokumentowania cotygodniowych kontroli wzrokowych ustalonych na podstawie wytycznych w sprawie wanień stalowych (StawaR) lub ogólnego dopuszczenia nadzoru budowlanego (abZ).

Stosowanie SpillGuard® nie zwalnia użytkownika urządzenia z tego obowiązku.

2.2.3 Odporność wanień wychwytywych



Musi być udokumentowana odporność na korozję zastosowanych materiałów wanny oraz ich tolerancja z przechowywanymi substancjami.

W przypadku wielu substancji chemicznych można stosować wanny wychwytywowe ze stali (1.0038). W szczególności w przypadku substancji żrących (kwasów/ługów) wymagane jest często stosowanie wanień wychwytywych z tworzywa sztucznego (polietylenu). Wysokiej jakości ochronę, w szczególności przed wieloma agresywnymi płynami, zapewnia stal szlachetna. Jeżeli na listach zgodności nie ma żadnych wytycznych, materiał wanny wychwytywowej może odpowiadać materiałowi pojemnika transportowego.

2.2.4 Przechowanie wytycznych zawartych w karcie charakterystyki

Dla każdej substancji niebezpiecznej podmiot wprowadzający do obrotu musi udostępnić kartę charakterystyki na podstawie rozporządzenia REACH.

Użytkownik musi przestrzegać wskazówek bezpieczeństwa i dotyczących zagrożeń wymienionych w karcie charakterystyki.

2.2.5 Szkolenie

Należy szkolić właściwy personel w dostatecznym zakresie i regularnie, zwłaszcza w przypadku zmian lub dostosowań. W przypadku stosowania produktu w **strefie Ex 0** należy przeszkolić pracowników w szczególności w zakresie oceny zagrożeń lub działań mających na celu unikanie niebezpieczeństwa wybuchu określonych w dokumencie dotyczącym ochrony przeciwwybuchowej.

2.2.6 Stosowanie w strefie Ex – wymagania ochrony przeciwwybuchowej



Systemy przechowywania płynów palnych to instalacje wymagające nadzoru w myśl ustawy o bezpieczeństwie produktów (ProdSG) § 2 ust. 30 z zagrożeniem wybuchem. Wynikające z tego wymagania opisano w stosowanych zasadach technicznych dla rozporządzenia o bezpieczeństwie eksploatacji (BetrSichV) i rozporządzenia w sprawie substancji niebezpiecznych (GefStoffV). Użytkownik takich instalacji jest zobowiązany na podstawie rozporządzenia o bezpieczeństwie eksploatacji (BetrSichV) do przeprowadzenia oceny zagrożeń. Ponadto użytkownik jest zobowiązany do opracowania dokumentu dotyczącego ochrony przeciwwybuchowej, w którym opisane zostaną wszystkie działania ochronne zapobiegające niebezpieczeństwu wybuchu.

Ponadto dyrektywa 1999/92/WE zawiera minimalne wymagania dotyczące poprawy ochrony zdrowia i bezpieczeństwa pracowników zagrożonych atmosferą wybuchową.

Istotne postanowienia:

- obowiązek koordynacji
- dokument dotyczący ochrony przeciwwybuchowej
- klasyfikacja obszarów, w których może występować atmosfera wybuchowa
- minimalne wymagania dotyczące poprawy bezpieczeństwa i ochrony zdrowia pracowników zagrożonych atmosferą wybuchową oraz kryteria wyboru urządzeń i systemów ochronnych

W dokumencie dotyczącym ochrony przeciwwybuchowej użytkownik precyzyjnie określa warunki w miejscu użytkowania. Użytkownik musi szczegółowo sprawdzić, czy produkt spełnia wymagania dokumentu dotyczącego ochrony przeciwwybuchowej.

Podczas opracowywania dokumentu dotyczącego ochrony przeciwwybuchowej i zawartych w nim działań należy uwzględnić produkt.

Inne ważne działania użytkownika to między innymi:

- System przechowywania należy włączyć w lokalne działania związane z wyrównywaniem potencjałów, aby uniknąć elektrycznych prądów wyrównawczych.
- To samo dotyczy unikania źródeł zapłonu podczas rozładowania elektryczności statycznej, wymagane jest wtedy podłączenie do systemu wyrównywania potencjałów.
- Jeżeli w częściach instalacji napełniane są pojemniki z płynami palnymi: należy uwzględnić dodatkowe działania związane z rozładowaniem elektryczności statycznej na podstawie TRGS 727.

- Aby zachować zgodność z parametrami odprowadzania, na powierzchni przechowywania nie mogą znajdować się resztki farby, resztki substancji niebezpiecznych i niepotrzebnych izolacji.
- Z systemu przechowywania należy korzystać w taki sposób, aby wykluczyć naładowanie elektrostatyczne związane z procesami (np. podczas czyszczenia, patrz też TRGS 727 rozdział 4 i 5).

2.3 Wymagania dotyczące personelu

Bezpieczna praca jest możliwa tylko wtedy, gdy produkt jest instalowany i obsługiwany wyłącznie przez wykwalifikowany personel.

Personel będący w trakcie nauki może pracować przy produkcji tylko wtedy, gdy wykwalifikowana osoba stale nadzoruje jego pracę.

3 Transport i przechowywanie

Produkt jest dostarczany w opakowaniu kartonowym wraz ze skróconą instrukcją i tekturową wkładką.

Produkt należy przechowywać w następujący sposób:

- w miejscu suchym
- w temperaturze pokojowej
- NIE na zewnątrz
- NIE w miejscu bezpośredniego nasłonecznienia

3.1 Rozpakowywanie

Należy wykonać poniższą czynność

- ✓ Karton nie jest uszkodzony.
- 1. Otworzyć opakowanie kartonowe.
- 2. Wyjąć zawartość.
- 3. Przechowywać skróconą instrukcję w miejscu łatwo dostępnym w pobliżu produktu.



4 Opis produktu

4.1 Widok ogólny



Rys. 1. Widok z góry

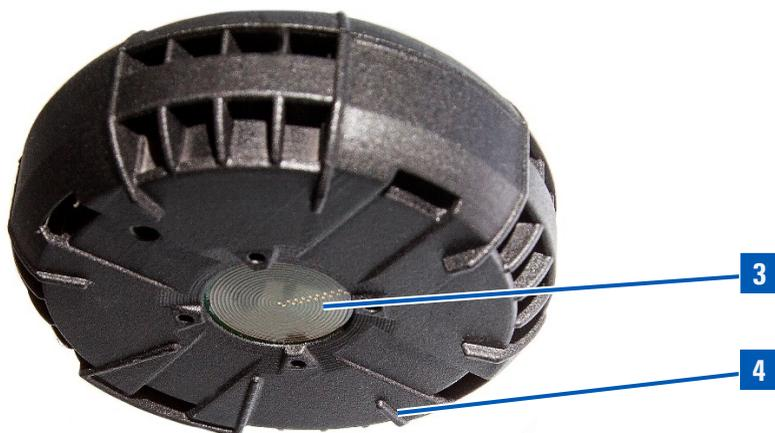

Rys. 2. Widok z dołu

	Element	Funkcja
1	 Dioda sygnalizacyjna LED „czerwona”	„Czerwona” dioda sygnalizacyjna LED wskazuje zdarzenia podczas uruchamiania, eksploatacji oraz po załączeniu się alarmu.
2	 Przycisk Push	Przycisk Push służy do włączania i wyłączenia urządzenia SpillGuard®, a w przypadku alarmu do wyłączenia/potwierdzenia sygnału.
3	Powierzchnia czujnika	Kiedy powierzchnia czujnika zostanie zwilżona, wykryje on wyciek i przekazany zostanie sygnał akustyczny oraz optyczny.
4	Nóżka	Nóżka na różnych wysokościach zapewnia bezpieczne ustawienie. Ze względu na różne wysokości nóżek wyciek jest doprowadzany do powierzchni czujnika bez pęcherzyków.

4.2 Arkusz wymiarowy

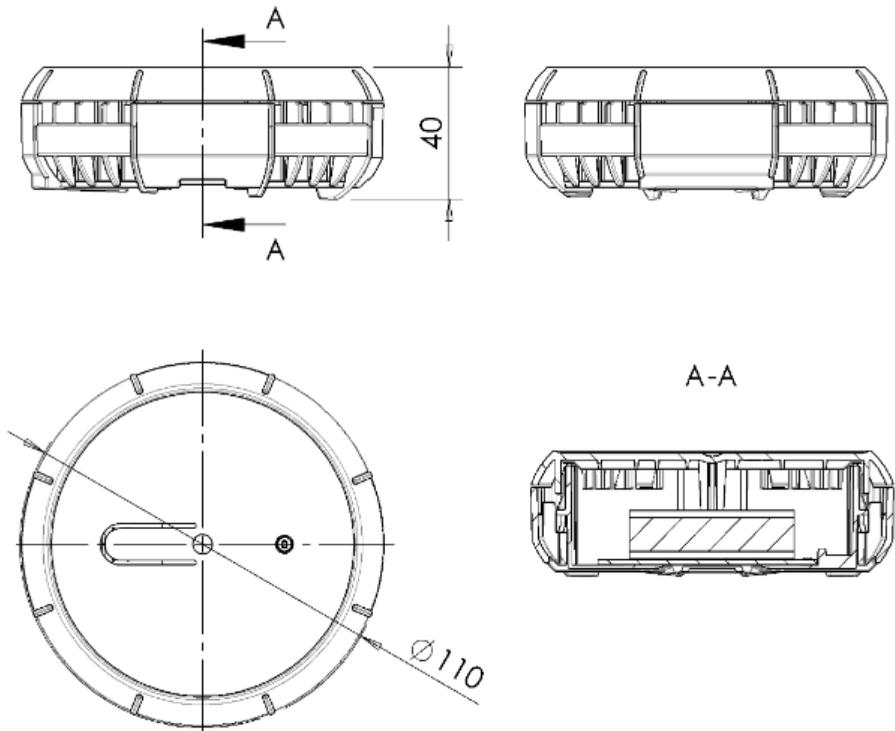

Rys. 3. Dane w mm

4.3 Dane techniczne

Opis	Wartość
Wymiary	Ø 110 mm, wysokość 40 mm
Zakres temperatur stosowania	od 0°C do maksymalnie 40°C
Klasa temperatury	T4 (maks. 135°C)
Grupa ochrony przeciwwybuchowej	II B
Rodzaj ochrony przed zapłonem	zabezpieczenie własne
Kategoria urządzenia	1G
Masa	140 g
Napięcie znamionowe	3,6 V
Okres użytkowania	maks. 5 lat
Wymagana wysokość poziomu do zwilżenia czujnika	6 mm
Poziom hałasu wg DIN EN ISO 3744	91,6 dB (A)
Świadectwo badania typu	BVS 19 ATEX E 077 IECEX BVS 19.0073
Certyfikat FM	FM 20 US 0051 FM 20 CA 0023



Zalecany zakres temperatur stosowania jest warunkiem podanego 5-letniego okresu użytkowania. SpillGuard® może być również stosowany w maksymalnej temperaturze –10°C. W tym zakresie granicznym nie jest jednak zagwarantowany podany 5-letni okres użytkowania. Przy wahaniach temperatur w pobliżu punktu rosy mogą wystąpić fałszywe alarmy.

4.3.1 Objaśnienie tabliczki znamionowej



Rys. 4. Przedstawienie na schemacie CE

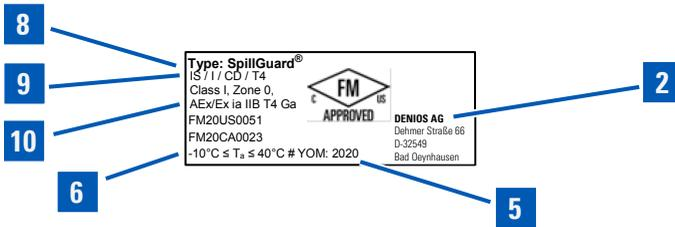

Rys. 5. Przedstawienie na schemacie FM

- 1 Oznaczenie CE
- 2 Nazwa i adres producenta
- 3 Oznaczenie produktu
- 4 Znak Ex
- 5 Rok produkcji / numer seryjny
- 6 Zakres temperatury otoczenia T_a
- 7 Świadectwo badania typu
- 8 Typ produktu
- 9 Oznaczenie FM
- 10 Certyfikat FM

5 Instalacja

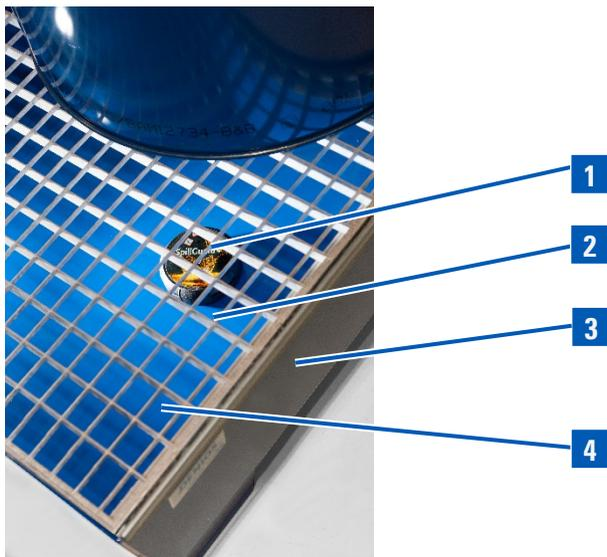

Rys. 6. SpillGuard® w wannie wychwytowej

- 1 SpillGuard®
- 2 Krata
- 3 Wanna wychwytowa
- 4 Dno wanny wychwytowej

5.1 Wymagania względem miejsca zastosowania

Niniejszy rozdział zawiera informacje i instrukcje dotyczące bezpiecznej instalacji.

Produkt jest stosowany na dnie wanny wychwytowej.



OSTRZEŻENIE



Możliwy zapłon atmosfery wybuchowej.

Jeśli w wyniku przyjmowania pojemników do magazynu lub wydawania ich z magazynu produkt ulegnie uszkodzeniu, może dojść do zapłonu atmosfery wybuchowej.

- Urządzenie ustawić i eksploatować tak, by wykluczyć możliwość uszkodzeń.

Muszą być spełnione poniższe wymagania:

- Na dnie wanny wychwytowej nie może być jakichkolwiek zanieczyszczeń.
- Dno musi być równe.
- Należy zapewnić odpowiednią ilość miejsca na produkt.
- Miejsce zastosowania powinno znajdować się w miarę możliwości w najgłębszym miejscu wanny wychwytowej, aby wcześniej wykrywać wycieki.

6 Obsługa



PRZESTROGA



Podrażnienie z powodu bezpośredniego kontaktu z substancją niebezpieczną.

Możliwe uszkodzenia dłoni, oczu itd.

- Nosić środki ochrony indywidualnej (ŚOI).

6.1 Uruchamianie produktu

Należy wykonać poniższą czynność

- ✓ Produkt jest prawidłowo wypakowany.
- ✓ Produkt nie jest uszkodzony.
- 1. Umieścić produkt w najgłębszym miejscu dna wanny wychwytowej z powierzchnią czujnika skierowaną do dna.
- 2. Naciskać przycisk Push, aż rozlegnie się sygnał dźwiękowy 📢.
- ⇒ Dioda LED  miga szybko.
- 3. Odczekać 30 sekund na zakończenie procesu kalibracji.
- ⇒ Rozlega się podwójny sygnał dźwiękowy 📢📢.
- ⇒ Dioda LED  miga 1 raz na minutę.
- ☑ Produkt jest gotowy do pracy.

6.2 Stosowanie produktu w nowym miejscu

Jeżeli produkt ma być używany w nowym miejscu, należy go najpierw wyłączyć, a następnie ponownie włączyć.

Należy wykonać poniższą czynność

1. Naciskać przycisk Push, aż rozlegnie się sygnał dźwiękowy .
⇒ Produkt jest wyłączony.
 2. Umieścić produkt w nowym miejscu.
 3. Naciskać przycisk Push, aż rozlegnie się sygnał dźwiękowy .
⇒ Dioda LED  miga szybko.
 4. Odczekać 30 sekund na zakończenie procesu kalibracji.
⇒ Rozlega się podwójny sygnał dźwiękowy .
⇒ Dioda LED  miga 1 raz na minutę.
- Produkt jest gotowy do pracy.

6.3 Wykonywanie czynności w razie alarmu

Po wykryciu wycieku następują poniższe sygnały:

-  5-krotny sygnał dźwiękowy, 15 sekund przerwy
-  szybkie miganie podczas przerwy



Podczas prac z substancjami niebezpiecznymi należy przestrzegać wytycznych zawartych w karcie charakterystyki rozlanej substancji niebezpiecznej *Przestrzeganie wytycznych zawartych w karcie charakterystyki* [▶ 13].

Należy wykonać poniższą czynność

1. Wykonać działania mające na celu usunięcie wycieku.

PRZESTROGA! Podrażnienie z powodu bezpośredniego kontaktu z substancją niebezpieczną. Możliwe uszkodzenia dłoni, oczu itd. Nosić środki ochrony indywidualnej (ŚOI).

2. Niezwłocznie usuwać i czyścić płyny z wanny wychwytowej.
3. Nacisnąć przycisk Push (> 1 s i < 10 s).
 - ⇒ Rozlegnie się sygnał dźwiękowy .
 - ⇒ Produkt jest wyłączony.
4. Sprawdzić, czy wanna wychwytowa nie jest uszkodzona i naruszona.

Wyłączanie produktu z eksploatacji: *Wyłączenie z eksploatacji* [▶ 31]

7 Usterka i nieprawidłowe działanie

Niniejszy rozdział zawiera informacje o możliwych usterkach. Ponadto opisano sposoby usuwania tych usterek.

7.1 Możliwe usterki

Usterka	Możliwa przyczyna	Środki zaradcze
Dźwięk przypominający alarm bez wycieku: podwójny sygnał dźwiękowy, przerwa 0,1 s między nim Świecenie ciągłe, częstotliwość synchroniczna z sygnałem dźwiękowym	Napięcie baterii za niskie	Wymienić SpillGuard® na nowe urządzenie

<p>Alarm wywołany bez wycieku</p>	<p>W niektórych warunkach klimatycznych na powierzchni czujnika może zbierać się woda (kondensacja). Może to być przyczyną wywołania fałszywego alarmu.</p>	<ol style="list-style-type: none"> 1. Wyłączyć alarm, naciskając przycisk Push (> 1 s i < 10 s). 2. Wyczyścić powierzchnię czujnika miękką, niestrzępiącą się ścierką. 3. Naciskać przycisk Push, aż rozlegnie się sygnał dźwiękowy. Po 30 sekundach SpillGuard® jest ponownie gotowy do pracy. [▶ 25]
<p>Nie można włączyć urządzenia SpillGuard®</p>	<p>Przycisk Push nie został naciśnięty dostatecznie długo</p>	<p>Naciskać przycisk Push, aż rozlegnie się sygnał dźwiękowy</p>
	<p>Bateria uszkodzona lub rozładowana</p>	<p>Wymienić SpillGuard® na nowe urządzenie</p>

Urządzenie SpillGuard® nie wykrywa wycieku	Zmieniono miejsce bez ponownego wykonania kalibracji	Przy zmianie miejsca ponownie włączyć produkt.
	Nie osiągnięto wymaganej wysokości poziomu	Urządzenie SpillGuard® wykrywa dopiero po zwilżeniu powierzchni czujnika. To oznacza, że najpierw musi zostać osiągnięta wysokość poziomu 6 mm
	Urządzenie SpillGuard® nie jest umieszczone w najgłębszym miejscu wanny wychwytowej	Umieścić urządzenie SpillGuard® w najgłębszym miejscu wanny wychwytowej
Nie można wyłączyć urządzenia SpillGuard® po alarmie	Przycisk Push NIE został naciśnięty w wymaganym czasie	Naciskać przycisk Push, aż rozlegnie się sygnał dźwiękowy (> 1 s i < 10 s).
Nie można wyłączyć urządzenia SpillGuard® w stanie gotowym do pracy	Przycisk Push NIE został naciśnięty w wymaganym czasie	Naciskać przycisk Push, aż rozlegnie się sygnał dźwiękowy

8 **Konservacja**

Produkt nie wymaga konserwacji. Ze względu na zamkniętą konstrukcję nie ma możliwości naprawy lub wymiany komponentów bądź części zamiennych.

Po 5 latach używania należy wymienić produkt, aby zapewnić bezzakłócenkowe wykrywanie wycieków.

9 Wyłączenie z eksploatacji



Podczas prac z substancjami niebezpiecznymi należy przestrzegać wytycznych zawartych w karcie charakterystyki rozlanej substancji niebezpiecznej *Przestrzeganie wytycznych zawartych w karcie charakterystyki* [▶ 13].



PRZESTROGA



Podrażnienie z powodu bezpośredniego kontaktu z substancją niebezpieczną.

Możliwe uszkodzenia dłoni, oczu itd.

- Nosić środki ochrony indywidualnej (ŚOI).

9.1 Wyłączenie

Należy wykonać poniższą czynność

- ✓ Osiągnięto koniec okresu użytkowania lub wykrywany jest wyciek.
- 1. Naciskać przycisk Push, aż rozlegnie się sygnał dźwiękowy .
- Produkt jest wyłączony.

9.2 Czystczenie

Należy wykonać poniższą czynność

- ✓ Produkt jest wyłączony.
- 1. Dokładnie oczyścić produkt z wszelkich pozostałości substancji niebezpiecznej.

OSTRZEŻENIE! Otwieranie obudowy w atmosferze wybuchowej grozi wybuchem. Otwieranie obudowy może spowodować poważne obrażenia ciała lub śmierć. Zabrania się otwierania obudowy.

- Produkt jest wyczyszczony.

10 Utylizacja



Produkt należy oddać do utylizacji w utworzonych lokalnych punktach zwrotów lub przesłać go do firmy DENIOS.

Należy wykonać poniższą czynność

- ✓ Produkt jest wyczyszczony.
- 1. Nie wyrzucać produktu razem ze zwykłymi odpadami komunalnymi, lecz zutylizować go zgodnie z krajowymi przepisami prawa.
- Produkt został zutylizowany w sposób fachowy.

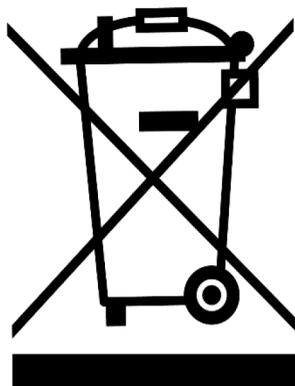

11 Zgodność UE

Urządzenie SpillGuard® uzyskało certyfikat na podstawie dyrektywy 2014/34/UE (dyrektywa ATEX). Produkcja jest nadzorowana w ramach regularnych i niezależnych kontroli pod kątem stałego przestrzegania wytycznych określonych przez przepisy prawa i normy.

Urządzenie SpillGuard® jest zgodne z podstawowymi wymaganiami ochrony zdrowia, bezpieczeństwa i ochrony środowiska następujących dyrektyw:



- 2014/30/UE (w sprawie kompatybilności elektromagnetycznej)
- 2011/65/UE (RoHS 2)

Deklaracja zgodności UE jest dostępna pod poniższym adresem:

 www.denios.com/spillguard



DENIOS.

271190